

### Inhoud

- Algemene informatie pag. 1
- Voorwoord pag. 1
- Bedoeld gebruik pag. 1
- Veiligheid pag. 2
- Bedieningsinstructies pag. 2
- Bediening automatisch pag. 3
- Bediening handmatig pag. 4
- Kalibratie waterpaspunt pag. 5
- Onderhoudsvoorschriften pag. 6
- Probleem & oplossing pag. 6
- Garantie pag. 7
- Contactgegevens en Service/Dealer gegevens pag. 7
- Notities pag. 8

## Algemene informatie

De afbeeldingen, technische informatie, gegevens en beschrijvingen in deze uitgave waren correct bij het ter perse gaan.

Wij houden ons het recht voor, in het kader van de voortdurende ontwikkelingen en technische vooruitgang, wijzigingen door te voeren.

Niets uit deze uitgave mag worden verveelvoudigd, opgeslagen in een automatische gegevensbestand, of openbaar gemaakt, in enige vorm of op enige wijze, hetzij elektronisch, mechanisch, of door fotokopieën, opnamen, vertaling, hetzij op enig andere manier, zonder voorafgaande schriftelijke toestemming van WWW.CAMPERWATERPAS.NL

Dit geldt ook voor gedeelten van deze handleiding en het gebruik ervan in andere publicaties.

Ondanks alle aan deze uitgave bestede zorg om deze volledig en nauwkeurig mogelijk te maken, kunnen tussentijds wijzigingen worden doorgevoerd.

In deze handleiding worden alle opties en uitrustingsniveaus behandeld die op uw camper leverbaar zijn. Het kan dus voorkomen dat sommige punten niet voor uw camper van toepassing zijn.

## **BELANGRIJK!**

Originele WWW.CAMPERWATERPAS.NL accessoires zijn speciaal ontwikkeld.

Zij zijn derhalve perfect geschikt voor uw camper.

Wij wijzen erop dat niet-orginele onderdelen en accessoires niet door WWW.CAMPERWATERPAS.NL zijn onderzocht en goedgekeurd tenzij expliciet door WWW.CAMPERWATERPAS.NL zijn aangegeven.

Hoewel wij de ontwikkelingen op het gebied van levelproducten nauwlettend volgen, kunnen wij niet instaan voor de geschiktheid van deze producten.

WWW.CAMPERWATERPAS.NL is niet aansprakelijk voor eventuele schade die door het gebruik van dergelijke producten is veroorzaakt.

Mei 2010

## Voorwoord

### **Een krachtig hydraulisch leveling- en stabilisatiesysteem voor campers.**

Van harte gefeliciteerd met uw hydraulische levelingsysteem.

Het automatische levelingsysteem van WWW.CAMPERWATERPAS.NL zorgt ervoor dat u uw camper niet meer op keggen of oprijplaten hoeft te rijden, handkrikken te gebruiken of andere handmatige handelingen dient uit te voeren om uw camper stabiel en waterpas te zetten.

Dit systeem zorgt ervoor dat u na aankomst op een kampeerplek uw camper binnen een mum van tijd zonder enige moeite en inspanning gestabiliseerd en waterpas staat door middel van één druk op de knop.

Voordat u het systeem gaat gebruiken adviseren wij u om deze gebruikershandleiding aandachtig door te lezen voor een optimaal en veilig gebruik van het systeem.

We wensen u veel plezier met het hydraulische levelingsysteem van WWW.CAMPERWATERPAS.NL

## Bedoeld gebruik

Het hydraulische levelingsysteem dient men te gebruiken voor het waterpas en stabiel weg zetten van de camper. Leveling van de camper op een helling van maximaal 8% is mogelijk.

Door de elektronische waterpas wordt de camper middels hydraulische steunen waterpas gesteld en uit de vering van het voertuig gedrukt voor de stabiliteit. De hydraulische steunen worden te allen tijde paarsgewijs aangestuurd. Hierdoor wordt voorkomen dat er ongewenste tordering in het chassis optreedt.

En dit alles middels **één druk op de knop !**

## Veiligheid

**Voor het positioneren van de camper dienen de volgende veiligheidsmaatregelen in acht genomen te worden:**

1. Bij aankomst op de kampeerplek, laat de motor draaien.
2. Zet de camper op de handrem.
3. Houdt mensen op afstand tijdens het bedienen van het systeem.
4. Zet geen krik onder as en of chassis.
5. Gebruik het levelingsysteem niet om banden te verwisselen of voor service en inspectie.
6. Plaats geen blokken tijdens het manueel en automatisch levelen.
7. Het hydraulische systeem is ontworpen om te levelen.
8. Zorg ervoor dat zich niemand in de caravan bevindt tijdens het levelen.
9. Tijdens het auto levelen hoort u de hydraulische unit zijn werk doen en wordt er status van het level proces aangegeven op de tiptoetsbediening
10. Tijdens automatische afloop kunt u te allen tijde het programma stoppen door een willekeurige toets op de tiptoetsbediening in te drukken. (noodstop)
11. Schakel altijd de “ON/OFF” schakelaar van de tiptoetsbediening uit na bediening van het systeem.
12. Controleer of alle steunen zijn ingetrokken voordat u wegrijdt.
13. Wanneer u niet zeker bent of alle poten zijn ingetrokken druk vervolgens “RETRACT” + “AUTO” (kortstondig indrukken).
14. Zorg ervoor dat de tiptoetsbediening niet bediend wordt door kinderen.
15. Zorg dat spullen zorgvuldig zijn geborgen tijdens het levelen.

## Bedieningsinstructies

**Alvorens het systeem in gebruik te nemen dient u het volgende in acht te nemen:**

- Controleer of het terrein redelijk vlak is en er geen gaten en/of obstakels aanwezig zijn.
- Parkeer de camper op een solide ondergrond anders kunnen de hydraulische steunen in de grond wegzakken.
- Gebruik op zachte grond de meegeleverde voetplaten die het wegzakken voorkomen
- De startvoorwaarde van het systeem is dat de motor van de camper draait en de handrem aangetrokken staat
- Schakel altijd de ON/OFF schakelaar van de tiptoetsbediening uit na bediening van het systeem.

## Bediening automatisch

### Automatisch uitsturen van de hydraulische steunen:

**Stap 1** Voordat u begint raadpleeg hoofdstuk "Veiligheid"(pagina 1).

**Stap 2** Zorg dat de motor van de camper draait en dat de handrem aangetrokken staat.

**Stap 3** Schakel het systeem in door de schakelaar "ON/OFF" (zie afbeelding hieronder: knop 1) van de tiptoetsbediening in te drukken. Een lampje onder de "ON/OFF" knop zal beginnen te branden.

**Stap 4** Wacht totdat het lampje "WAIT" (zie afbeelding hieronder: lampje 2) niet meer knippert. Het systeem is klaar om automatisch te levelen.

**Stap 5** Druk kortstondig op de "AUTO"- knop (zie afbeelding hieronder: knop 3). De hydraulische steunen zullen gaan bewegen, het levelen van de camper is begonnen..

**Stap 6** Zodra de steunen niet meer worden aangestuurd en het groene lampje in het midden (zie afbeelding hieronder: lampje 4) continue brandt is het systeem gereed.

**Stap 7** Schakel het systeem uit door de schakelaar "ON/OFF" (zie afbeelding hieronder: knop 1) van de tiptoetsbediening in te drukken. Alle lampjes van de tiptoetsbediening zullen uit gaan.

**Stap 8** Controleer of alle steunen uitgestuurd zijn.

### Automatisch intrekken van de hydraulische steunen:

**Stap 1** Voordat u begint raadpleeg hoofdstuk "Veiligheid"(pagina 1).

**Stap 2** Zorg dat de motor van de camper draait en dat de handrem aangetrokken staat.

**Stap 3** Schakel het systeem in door de schakelaar "ON/OFF" (zie afbeelding hieronder: knop 1) van de tiptoetsbediening in te drukken. Een lampje onder de "ON/OFF" knop zal beginnen te branden.

**Stap 4** Wacht totdat het lampje "WAIT" (zie afbeelding hieronder: lampje 2) niet meer knippert. Het systeem is klaar om automatisch te levelen.

**Stap 5** Druk kortstondig op de "RETRACT ALL JACKS"- knop (zie afbeelding hieronder: knop 5). De hydraulische steunen zullen allen gelijktijdig ingetrokken worden.

**Stap 6** Zodra de steunen niet meer worden aangestuurd en het lampje "JACKS DOWN" (zie afbeelding hieronder: lampje 6) niet meer brand, zijn alle steunen ingetrokken.

**Stap 7** Schakel het systeem uit door de schakelaar "ON/OFF" (zie afbeelding hieronder: knop 1) van de tiptoetsbediening in te drukken. Alle lampjes van de tiptoetsbediening zullen uit gaan.

**Stap 8** Controleer of alle steunen ingetrokken zijn.

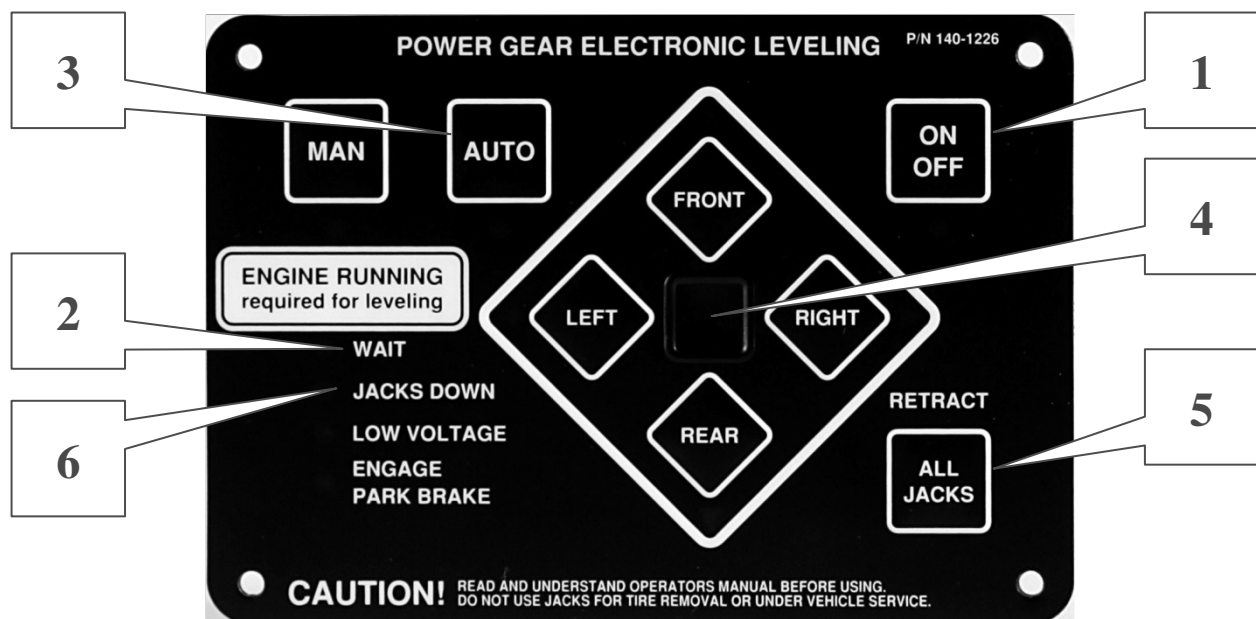

## Bediening handmatig

### Handmatig uitsturen en insturen van de hydraulische steunen:

**Stap 1** Voordat u begint raadpleeg hoofdstuk "Veiligheid"(pagina 1).

**Stap 2** Zorg dat de motor van de camper draait en dat de handrem aangetrokken staat.

**Stap 3** Schakel het systeem in door de schakelaar "ON/OFF" (zie afbeelding hieronder: knop 1) van de tiptoetsbediening in te drukken. Een lampje onder de "ON/OFF" knop zal beginnen te branden.

**Stap 4** Wacht totdat het lampje "WAIT" (zie afbeelding hieronder: lampje 2) niet meer knippert. Het systeem is klaar om te gaan levellen.

**Stap 5** Druk op de "MAN"- knop (zie afbeelding hieronder: knop 7) en hou deze ingedrukt totdat het lampje eronder gaat branden (ong. 3 seconden). De hydraulische steunen kunnen nu handmatig aangestuurd worden.

"FRONT" knop (zie afbeelding hieronder: knop 8): De voorste steunen worden uitgestuurd

"REAR" knop (zie afbeelding hieronder: knop 9): De achterste steunen worden uitgestuurd

"RIGHT" knop (zie afbeelding hieronder: knop 10): De rechter steunen voor en achter worden uitgestuurd

"LEFT" knop (zie afbeelding hieronder: knop 11): De linker steunen voor en achter worden uitgestuurd

"RETRACT ALL JACKS" knop (zie afbeelding hieronder: knop 5): Alle steunen worden gelijktijdig ingetrokken

**Stap 6** Zodra de steunen niet meer handmatig aangestuurd hoeven te worden, kan men weer terug gaan de Automode door de "MAN"- knop (zie afbeelding hieronder: knop 7) in te drukken en deze ingedrukt te houden totdat het lampje eronder uit gaat.

**Stap 7** Schakel het systeem uit door de schakelaar "ON/OFF" (zie afbeelding hieronder: knop 1) van de tiptoetsbediening in te drukken. Alle lampjes van de tiptoetsbediening zullen uit gaan.

**Stap 8** Controleer of alle steunen uitgestuurd zijn, of wanneer men vertrekt ingestuurd zijn.

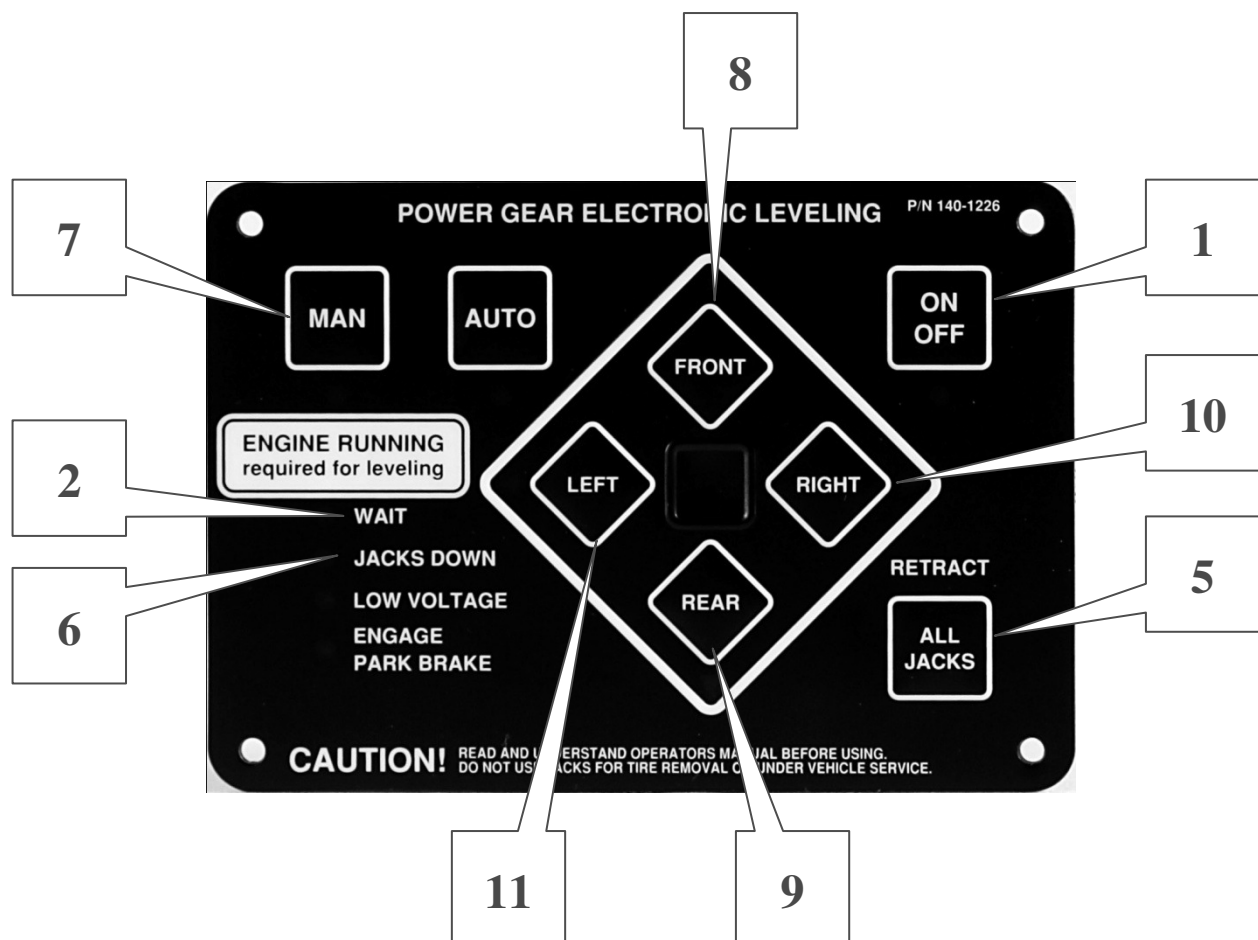

## Kalibratie waterpaspunt

### Het elektronische waterpas kalibreren:

Bij aflevering heeft de firma die het systeem onder uw camper gemonteerd heeft het systeem al gekalibreerd. Mocht de kalibratie verlopen zijn of u wilt de camper onder een door u gewenste hoek laten stabiliseren, dan kunt u op volgende wijze een nieuw kalibratiepunt instellen

**Stap 1** Plaats een waterpas op de vloer van uw camper.

**Stap 2** Zet de camper handmatig waterpas (of op de positie zoals u die wenst). Volg hierbij de instructies zoals weergegeven op pagina 3 → **Bediening handmatig**

**Stap 4** Zodra u de camper naar wens waterpas heeft gezet het volgende.

Druk de "FRONT" knop (zie afbeelding hieronder: knop 8) vijf maal achter elkaar in

Druk binnen 10 seconden de "REAR" knop (zie afbeelding hieronder: knop 9) vijf maal achter elkaar in

Alle lampjes van de tiptoetsbediening zullen beginnen te knipperen. Dit betekent dat het systeem zich in de kalibratiemodus bevindt.

**Stap 5** Om uw waterpaspunt vast te zetten moet u het volgende doen:

Druk de "RETRACT ALL JACKS" knop (zie afbeelding hieronder: knop 5) drie maal achter elkaar in.

Alle lampjes van de tiptoetsbediening zullen uitgaan met uitzondering van het lampje van de "ON/OFF" schakelaar (zie afbeelding hieronder: knop 1). Deze zal ongeveer 20 seconden lang gaan knipperen.

Zodra dit lampje niet meer knippert is het nieuwe punt door het systeem vastgelegd en bent u klaar met het kalibreren.

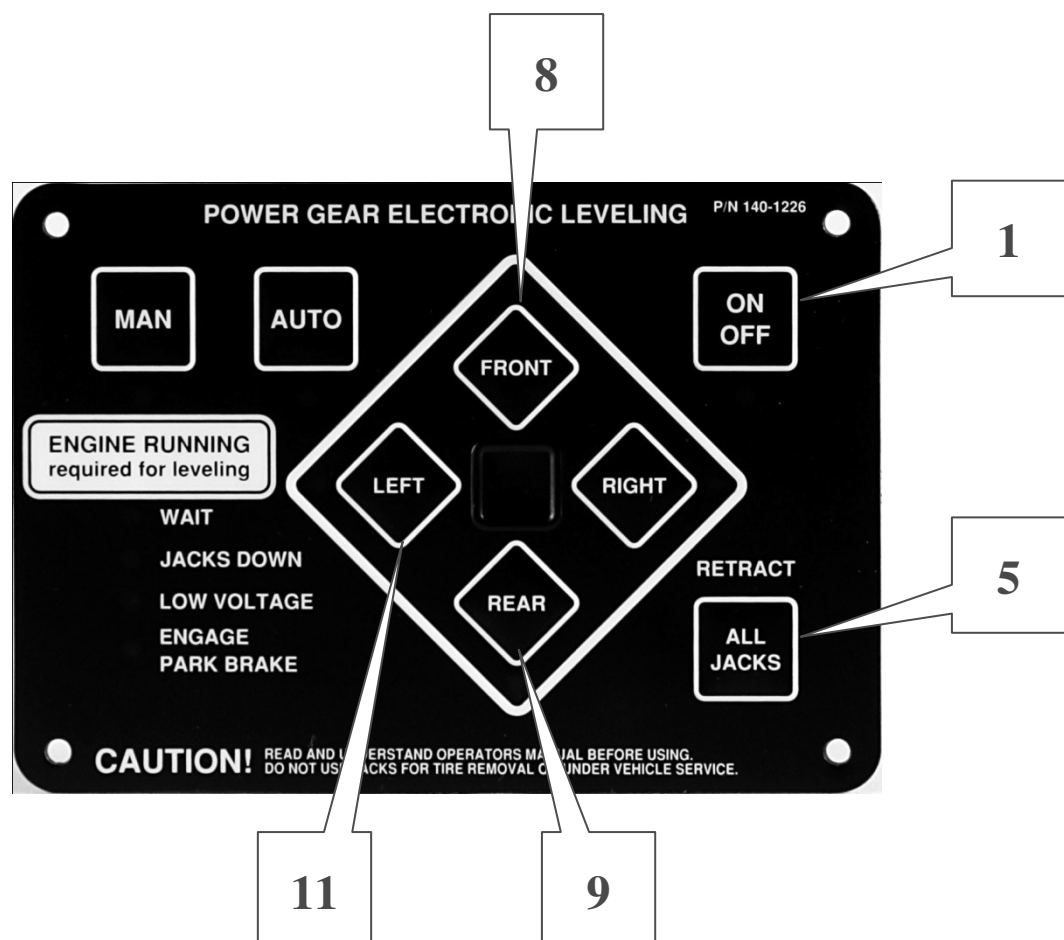

## Onderhoudsvoorschriften

Zorg ervoor dat, voordat men onderhoud aan het systeem pleegt, deze is uitgeschakeld (voor instructies: zie pag. 3 en 4).

- Verwijder indien nodig zand en smeer van de hydraulische steunen.
- De pompunit c.q. pompbehuizing onder de camper niet reinigen met hogedrukspuit!
- Indien men ergens langer dan 1 week staat waarbij de hydraulische steunen uitgestuurd blijven, de plunjerstangen inspuiten met siliconenspray tegen eventuele roestvorming.
- Kijk elke maand het olieniveau in de tank van de pompunit na. Het olieniveau mag niet lager zijn dan 3 cm vanaf de bovenkant van het reservoir gemeten.

**LET OP !** Dit nameten als alle steunen compleet ingetrokken zijn!

- Kijk elke 12 maanden de elektrische bekabeling na
- Laat de hydraulische olie in het systeem elke 2 jaar controleren en eventueel vervangen

## Probleem & Oplossing

Locaties van schakelaars en zekeringen zullen per camper verschillend zijn.

Weet u niet precies waar deze geplaatst zijn, neem dan contact op met de firma die het systeem onder uw camper gemonteerd heeft.

<b>PROBLEEM</b>	<b>MOGELIJKE OORZAAK</b>	<b>MOGELIJKE OPLOSSING</b>
Het systeem gaat niet aan	De motor van de camper draait niet Een zekering is kapot	Start de motor van de camper Kijk alle zekeringen na (incl. die van het voertuig zelf) en indien nodig, vervang deze
De pomp unit draait, maar de steunen worden niet uitgestuurd	Accu geeft te lage spanning af	Laad de accu op
De steunen worden niet of niet compleet ingetrokken	Olieniveau in het oliereservoir te laag	Vul olie bij volgens TIPSHEET 140
1 of meerder steunen worden helemaal niet ingetrokken	Het systeem is overvuld met olie	Laat olie uit het systeem volgens TIPSHEET 140

In elk ander geval waarbij het systeem defect is, neem contact op met de firma die het systeem onder uw camper gemonteerd heeft of met [WWW.CAMPERWATERPAS.NL](http://WWW.CAMPERWATERPAS.NL)  
Zij of wij zullen u verder helpen hoe te handelen.

## Garantie

Op het systeem zit een garantie van 2 jaar na aanschaf.

### **GARANTIE VERVALT WANEER HET VOLGENDE VAN TOEPASSING IS:**

- Misbruik, schade bij aanrijding, nalatigheid.
- Indien systeem gedemonteerd.
- Bij verkeerde accu spanning.
- Andere toepassingen dan stabiliseren en waterpas zetten.
- Bijvullen van de verkeerde olie.
- Zichtbare beschadigingen.

Daarnaast zijn onze algemene verkoopvoorwaarden van toepassing.

## Contactgegevens en Service/Dealer gegevens

### **WWW.CAMPERWATERPAS.NL**

Postbus 801

7550 AV, Hengelo

Nederland

Tel.: +31 (0) 74 2591719

Email: [info@camperwaterpas.nl](mailto:info@camperwaterpas.nl)

### **Gegevens dealer/firma die de montage van het systeem verricht heeft:**

Firmastempel:

Datum installatie systeem:

Product nummer:

Telefoon:

Contactpersoon:

# Notities